

BROAN®

Modèle : HV 1.5

Produit n° HV15

160 pcm (incluant 30 pcm d'échange d'air)
à 185 pcm (incluant 55 pcm d'échange d'air)

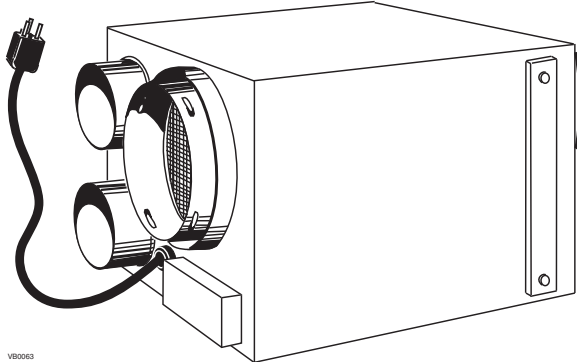

VB0063

UNE SOLUTION ÉCONOMIQUE POUR RÉGLER VOS PROBLÈMES D'EXCÈS D'HUMIDITÉ.

Reconnu pour sa fiabilité et fabriqué selon une technologie éprouvée, l'échangeur d'air HV 1.5 de Broan offre les caractéristiques essentielles pour assurer une bonne ventilation, contrôler l'excès d'humidité et ainsi améliorer la qualité de l'air à l'intérieur de votre maison.

- Le diamètre des bouches de distribution et d'évacuation d'air intérieur est de 6 po (15 cm), facilitant ainsi l'installation dans une nouvelle demeure
- Adaptateurs (inclus) de 5 po (12 cm) de diamètre pour l'aspiration d'air frais et l'évacuation d'air vicié, pour raccordement à des conduits déjà existants
- Module enfichable, simplifiant le branchement
- Kit d'installation comprenant notre transition Tandem®* exclusive, ainsi que notre bouche extérieure double* pour une seule sortie extérieure (produit n° 15273)
- Commande murale basse tension CMR (incluse), permettant la recirculation de l'air
- Facile d'utilisation et d'entretien
- Installation rapide pour les maisons avec une superficie allant jusqu'à 2 000 pi²**
- Filtration de l'air grâce à un filtre *mesh* lavable
- Peut s'installer dans l'entretoit

*Brevetées.

**Pour les nouvelles constructions, référez-vous au code de bâtiment de votre région.

L'échangeur d'air HV 1.5 contrôle l'excès d'humidité dans la maison et réduit ainsi le risque de formation de condensation sur les fenêtres. L'installation de ce système de ventilation est facile et rapide pour tous les types de demeure.

Offert chez :

ÉCHANGEUR D'AIR CENTRAL

Commande

- L'échangeur d'air HV 1.5 est prêt pour le branchement de la commande murale CMR (incluse dans la boîte)
- Cette commande offre 3 modes de fonctionnement : Minimum, Maximum et Recirculation
- L'indicateur d'entrée d'air frais s'allume lorsque l'appareil fonctionne en mode Minimum ou Maximum
- Cette commande est également munie d'un indicateur de Maintenance, qui vous signale lorsqu'il est temps d'effectuer l'entretien du filtre



VC0114

Écoulement d'air en échange

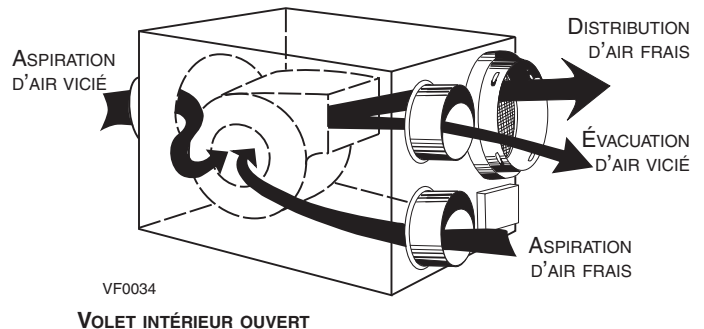

VF0034

VOLET INTÉRIEUR OUVERT

Garantie

L'appareil Broan HV 1.5 est appuyé par une garantie complète de 2 ans sur les pièces et la main-d'œuvre.

Norme et exigences

- Conforme à la norme CSA C22.2 n° 113 applicable aux ventilateurs
- Conforme à la norme UL 507

Dimensions et dégagements : Broan HV 1.5

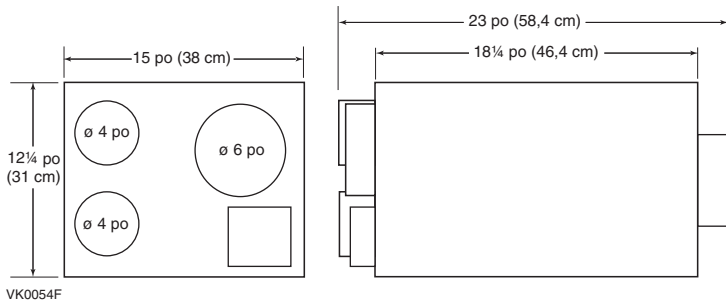

VK0054F

Installation dans l'entretoit*

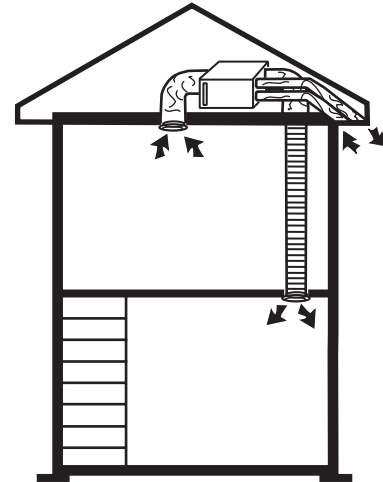

VH0004

*Si le HV 1.5 est installé dans l'entretoit, l'appareil doit fonctionner sans arrêt durant la saison froide. Utiliser le kit d'installation n° EA20130.

Installation au sous-sol

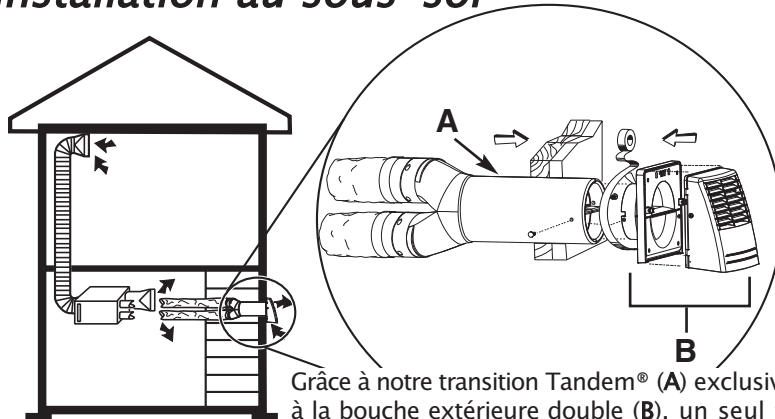

VH0052

Grâce à notre transition Tandem® (A) exclusive et à la bouche extérieure double (B), un seul trou est requis dans la paroi extérieure de la maison, simplifiant l'installation. (A et B sont inclus dans le kit n° 15273).

Performances de ventilation

PRESSION STATIQUE EXT.	DÉBIT NET VENTILATION		DÉBIT BRUT D'AIR RECIRCULATION		PUISSANCE WATTS
	Pa	po d'eau	l/s	pcm	
50	0,2	26	56	104	139
100	0,4	17	35	88	135

NOTE : toutes les spécifications sont sujettes à changement sans préavis.

Spécifications

- Modèle : HV 1.5
- Numéro de produit : HV15
- Poids total assemblé : 40 lb (18 kg)
- Bouches de distribution :
 - air vicié : 4 po ou 5 po (10 cm ou 12 cm)
 - air frais : 6 po (15,25 cm)
- Bouches d'aspiration :
 - air vicié : 6 po (15,25 cm)
 - air frais : 4 po ou 5 po (10 cm ou 12 cm)
- Filtre : 1 filtre *mesh*
- Boîtier : acier pré-peint
- Dimensions : 23 po x 12 1/4 po x 15 po (58,4 cm x 31 cm x 38 cm)
- Installation : chaînes de suspension et ressorts
- Modes de la commande : minimum, maximum et recirculation
- Caractéristiques électriques :
 - Tension : 120 volts
 - Puissance : 140 watts
 - Courant : 1,2 ampère

Soumis par :			Date :	Projet :
Quantité :	Modèle n° :	Remarques :	Lieu :	
			Architecte :	
			Ingénieur :	
			Entrepreneur :	



BROAN Groupe de produits résidentiels, 550 boul. Lemire, Drummondville, QC, Canada J2C 7W9 - Tél. : 1 800 567-3855 Fax : 1 800 567-1715



www.broan.ca

10/05

FICHE TECHNIQUE N° 90969